

# Geplande werkzaamheden

**Rioleringswerkzaamheden = Aquafin**

- *Grondgebied Leuven, Haacht en Rotselaar*

**Verkeersmaatregelen Walenstraat = Gemeente Rotselaar**

# Tracé van de rioleringswerken

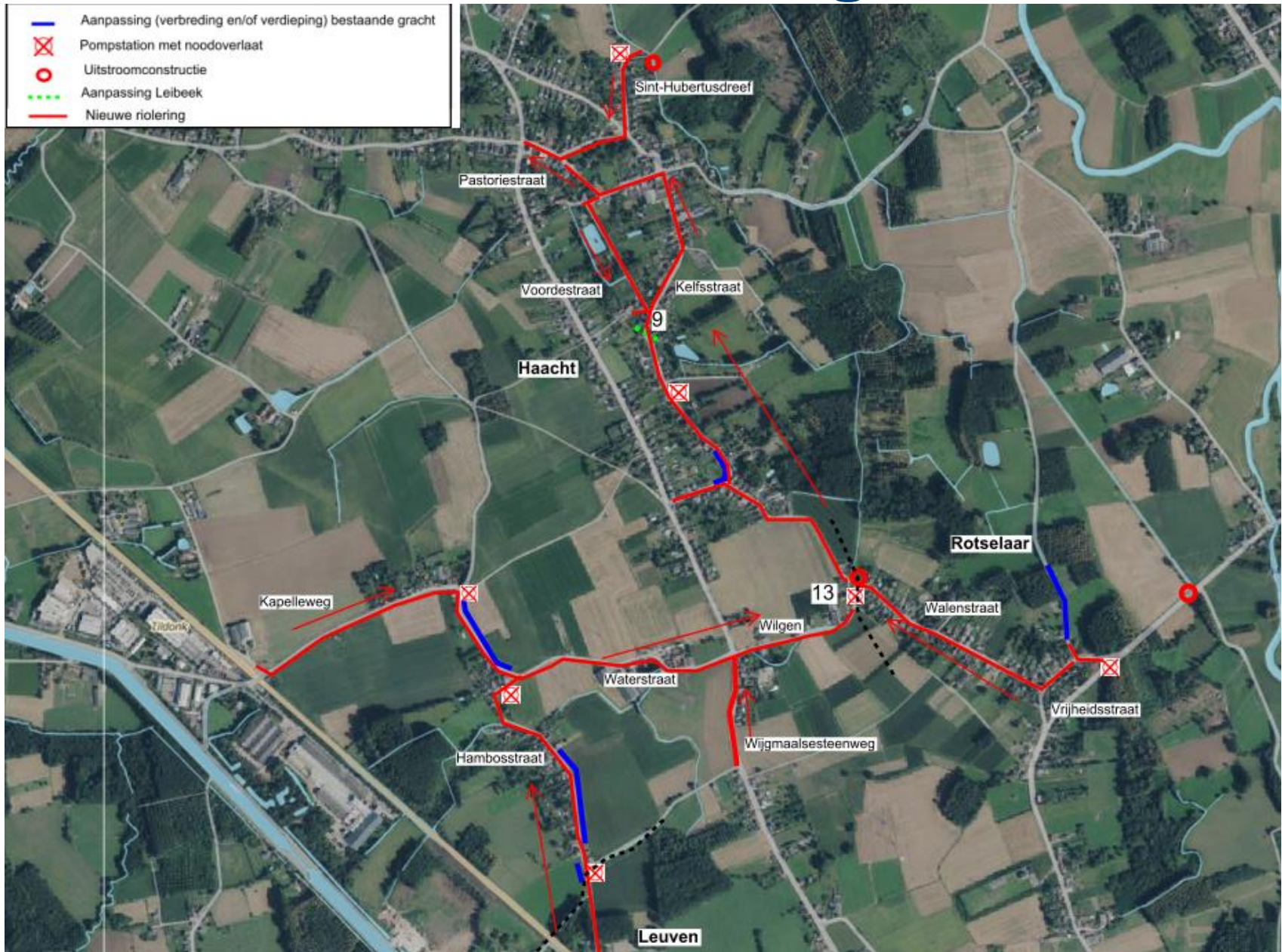

# Rioleringswerken Walenstraat

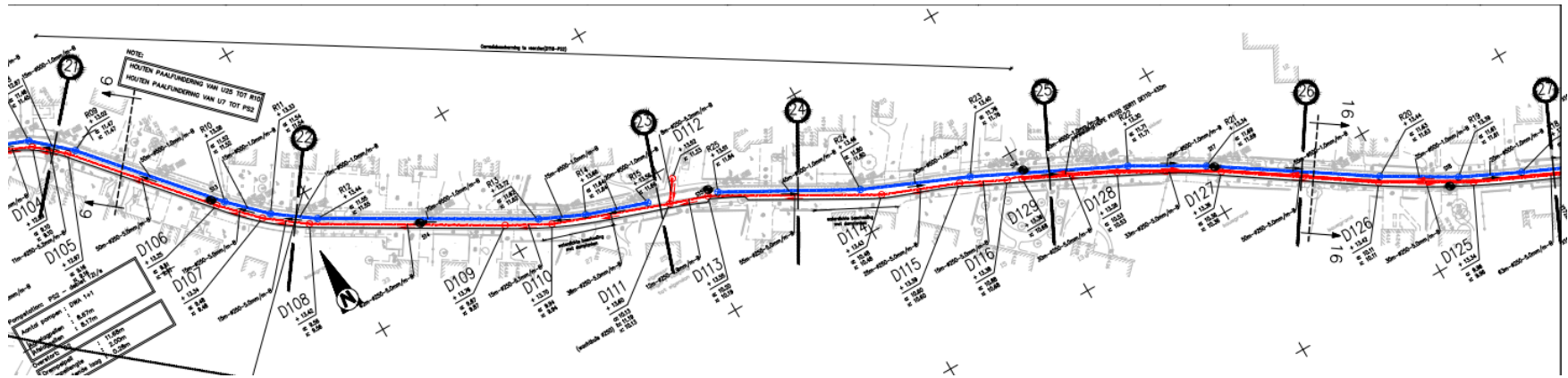



# Rioleringswerken Vrijheidstraat

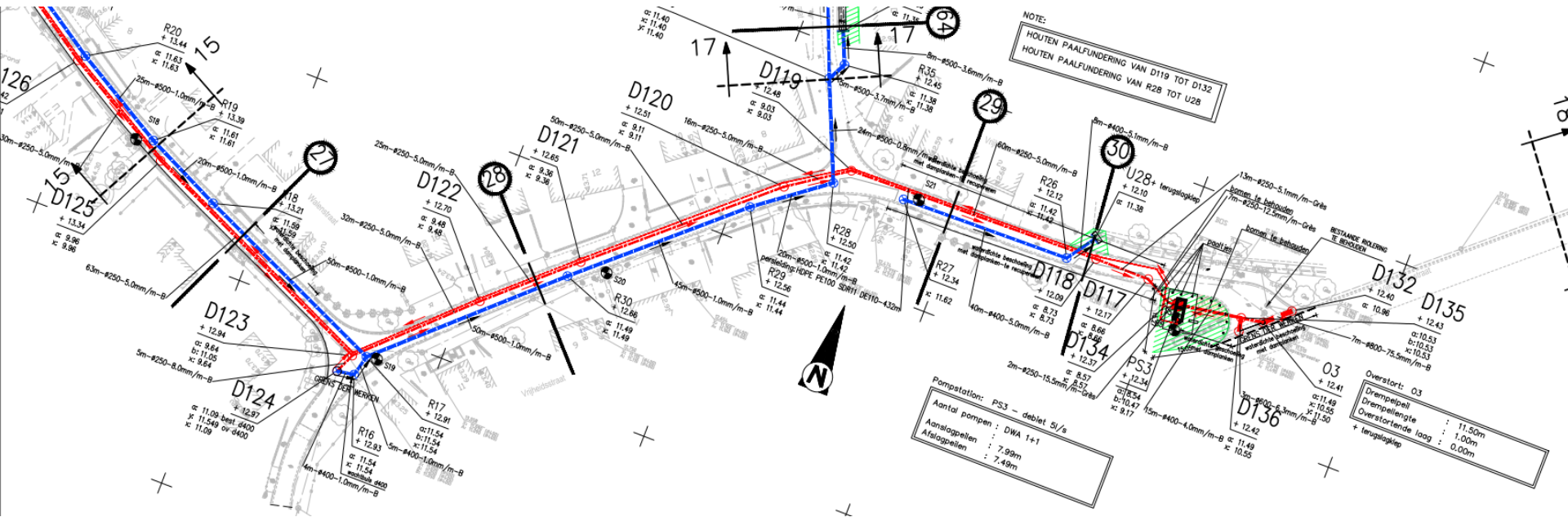

# Induwen waterdicht scherm uit damplanken



# Pompstation Vrijheidstraat

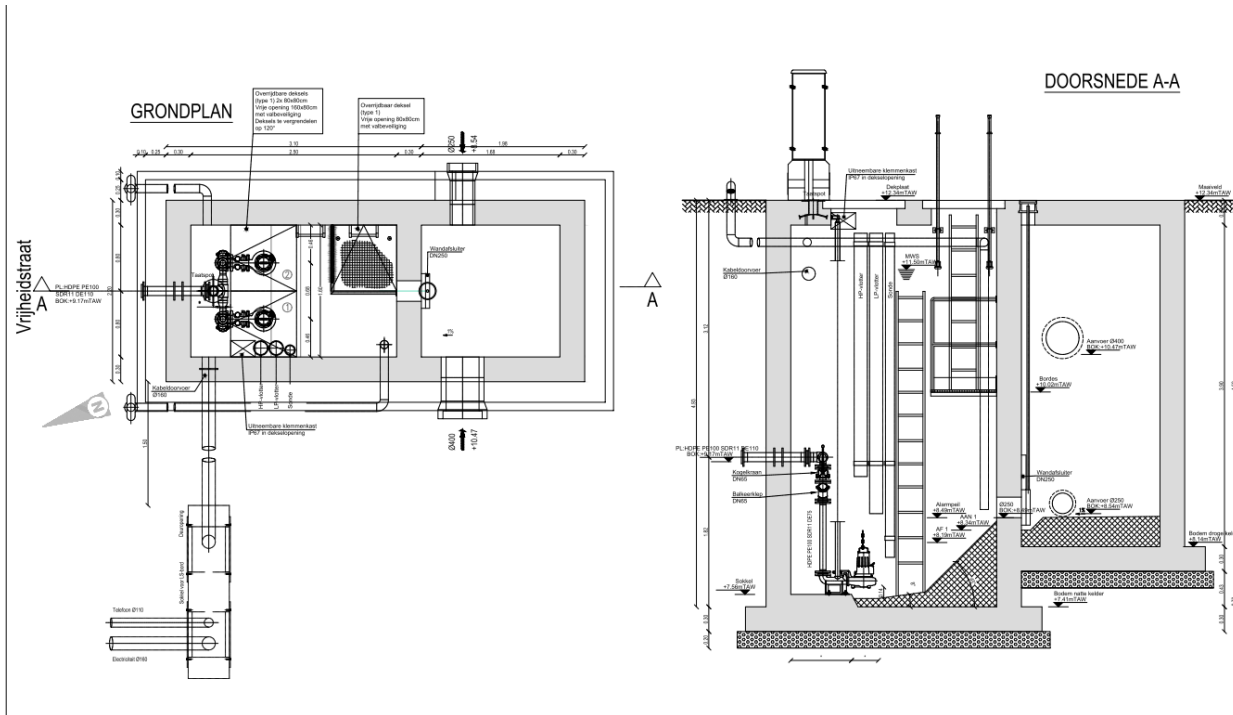



# Voorbeeld pompstation



# Rioleringswerken en aanleg grachten Kapoenstraat

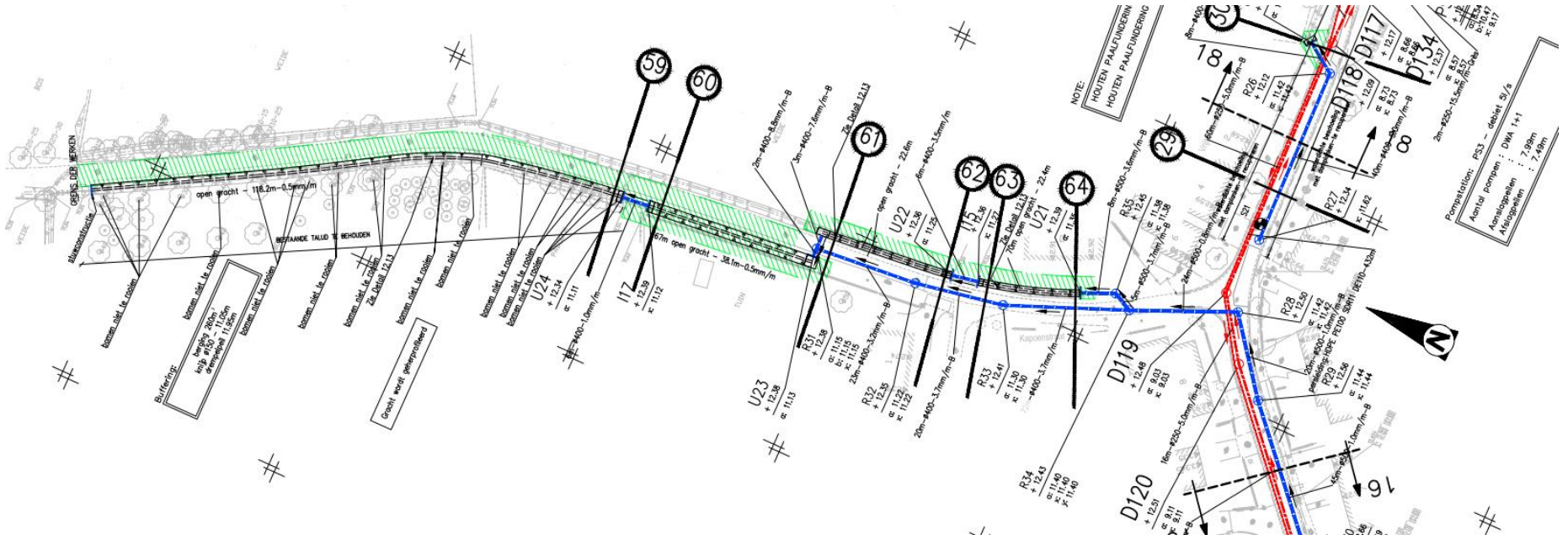



# Typedoorsnede grachten

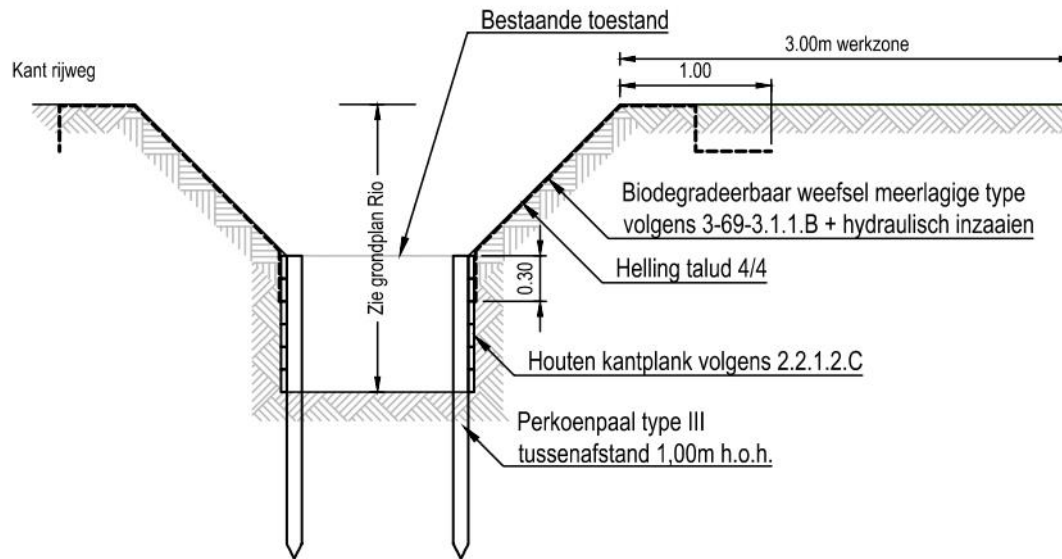

# Wegeniswerken

**Principe wegherstel:**

**De rijweg wordt heraangelegd over dezelfde breedte en met dezelfde materialen als voorafgaand de werken.**

**=> Walenstraat, Vrijheidstraat, Kapoenstraat.**

**In de Walenstraat worden bijkomende verkeersremmende maatregelen voorzien.**

# Verkeersremmende maatregelen Walenstraat

- Bijkomende wegversmallingen
- Berlijnse kussens
- ➔ Afremmen en ontmoedigen doorgaand verkeer





# Verkeersremmende maatregelen Walenstraat

## Detail 1



# Verkeersremmende maatregelen Walenstraat

## Detail 2

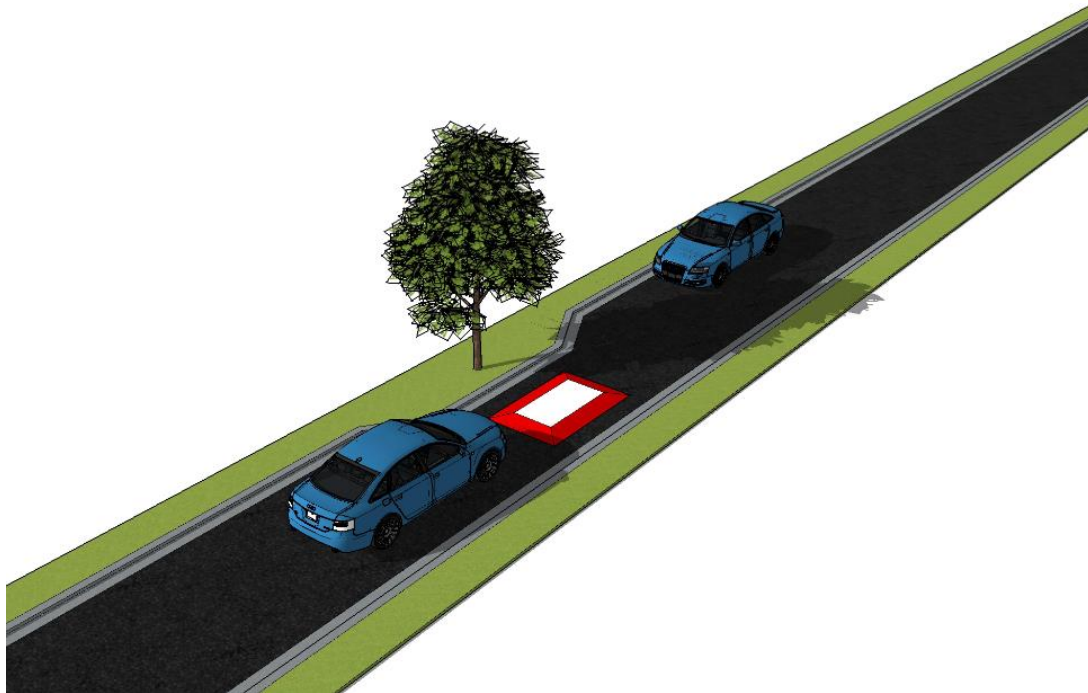

# Verloop van de werken

## Affrezen asfalt & opbraak fundering





## Aanleg riolering



# Verloop van de werken

Aanleg huisaansluitingen  
(putjes op privéterrein)



# Verloop van de werken

Tijdelijke toegang tot opritten wordt voorzien



Toegang voor lokaal verkeer door “minder hinder” steenslag



# Verloop van de werken



## Aanleg greppel/borduur



# Verloop van de werken



Aanleg asfalt

# Planning der werken

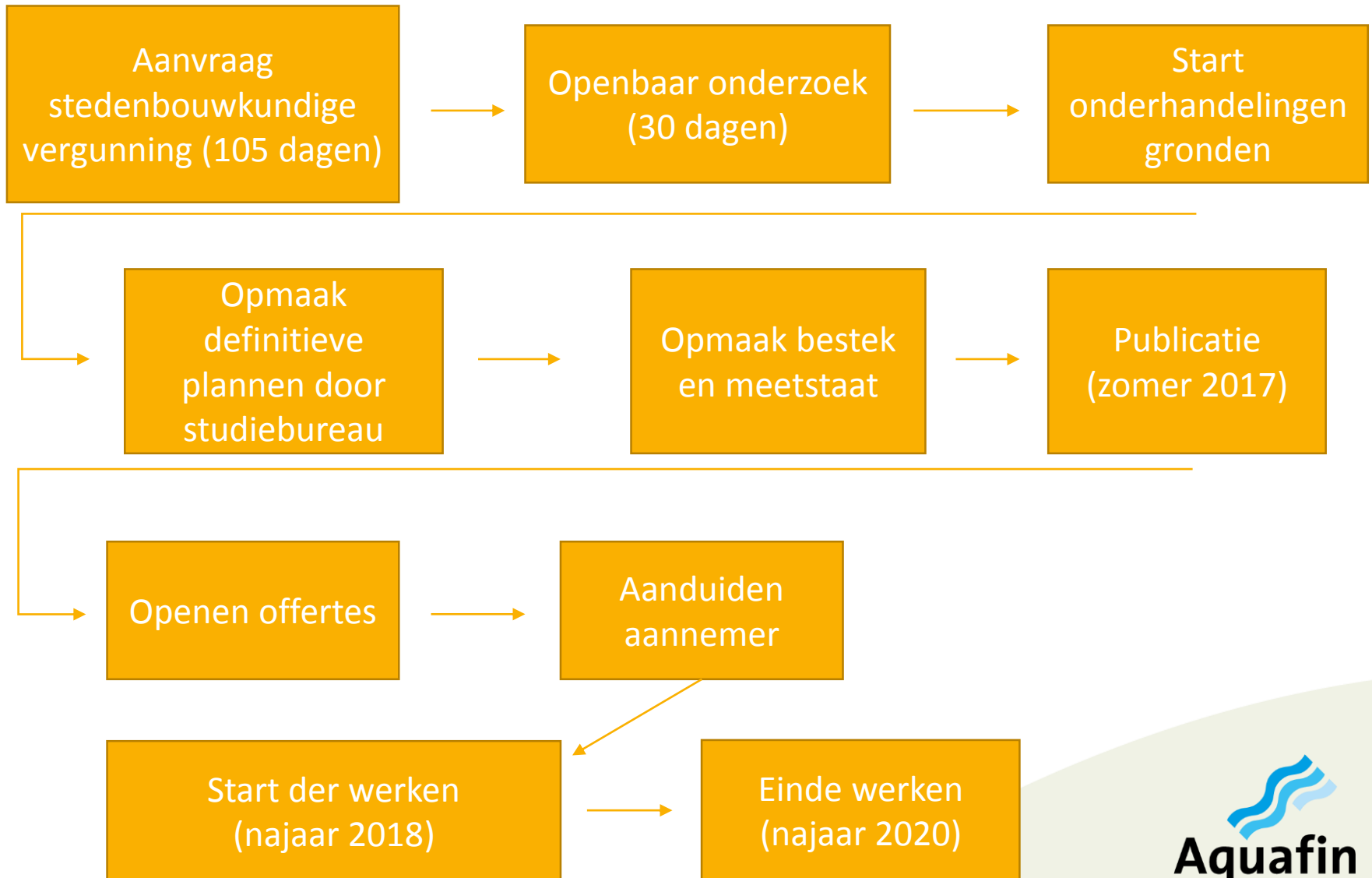



# Financieel

**Totaal investeringsbedrag :**

**+ - € 6.500.000**